

The background of the advertisement features a modern, curved glass skyscraper on the left. A white car is in motion, blurred, passing through a Motorline Professional barrier. The barrier is white with red accents and has the Motorline Professional logo repeated on it. Palm trees and a clear blue sky are visible in the background.

# **motorline**<sup>®</sup>

**PROFESSIONAL**

SIMPLIFY YOUR LIFE

# 2019

HURTIGPORTE / KATALOG



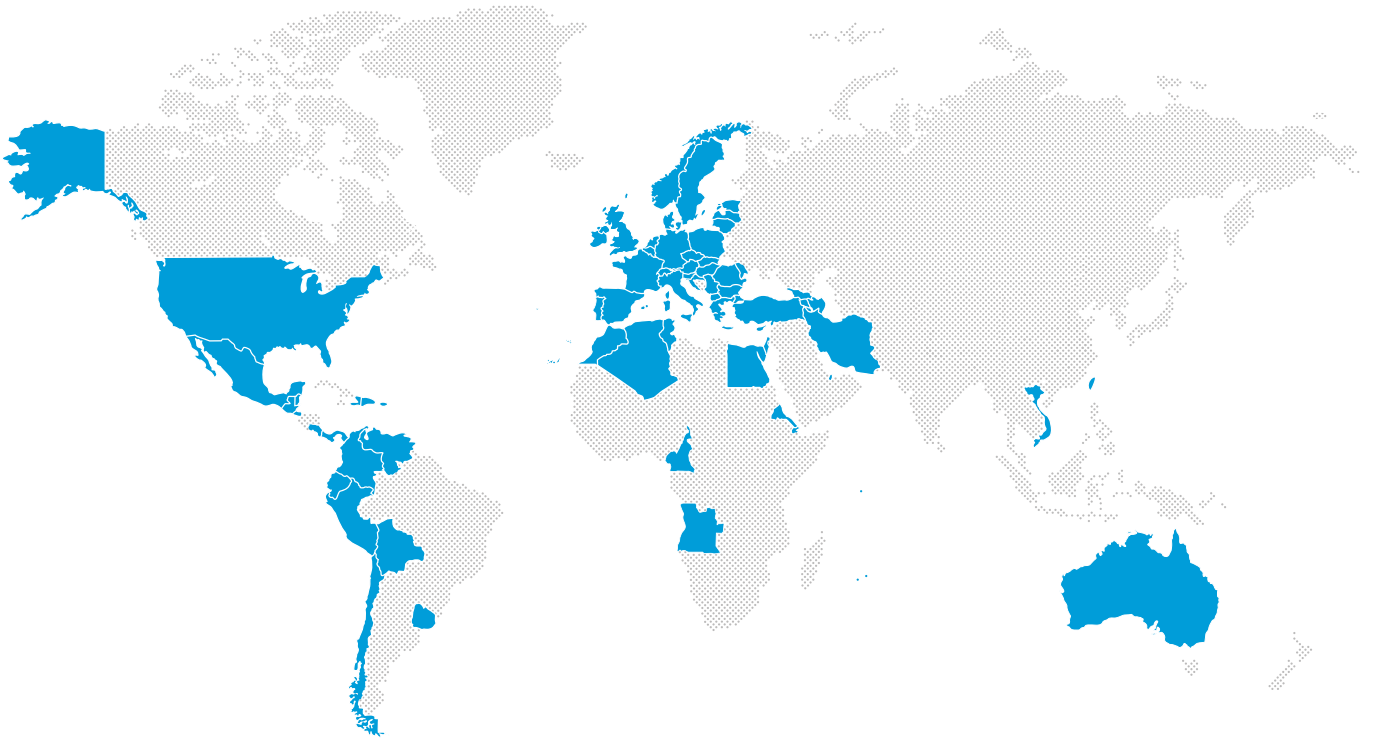

# RAPID DOORS SCHNELLLAUF ROLLTORE



**motorline**  
PROFESSIONAL

Standard production, the structure in white.  
Other RAL colours add **XX,XX€ per linear meter**.  
(Left lateral guide + safe profile + right lateral guide)

*Produktion Standard, Profil in Weiß.*  
*Andere RAL-Farben zzgl **XX,XX€ pro Laufenden meter***  
(Linkes Profil + Gehäuse + Rechtes Profil)

## TARPAULIN STANDARD COLOURS (900 g/m<sup>2</sup>)

### TUCH STANDARD FARBEN (900 g/m<sup>2</sup>)



RAL 5002



RAL 6026



RAL 3002



RAL 2004



RAL 1003



RAL 1015



RAL 9005



RAL 7037



RAL 9016

**Other RAL colors for tarpaulin:**  
Price upon request.

**Andere RAL Farben für Plane:**  
Preis auf Anfrage.



## ECO/ECO PLUS RAPID DOOR / SCHNELLAUF ROLLTOR ECO/ECO PLUS



**ECO**

- 230Vac
- 25°C / +55°C
- IP23
- Intensive

- Rapid door with **1 reinforcement strut**, suitable for areas with **low air pressure**
- Schnellauf Rolltor mit **1 Verstärkungsstrebe**, geeignet für Bereiche ohne **Wind/Luftzug**.

**ECO PLUS**

- 230Vac
- 25°C / +55°C
- IP23
- Intensive

- Rapid door with **3 reinforcement struts**, suitable for areas with **low air pressure**
- Schnellauf Rolltor mit **3-4 Verstärkungsstreben**, geeignet für Bereiche mit wenig **Wind/Luftzug**.

\* Technical measures on page 20  
 \* Technische Maßangaben auf S. 20

### ECO / ECO PLUS

#### STANDARD MODEL WITH SEE-THROUGH BAND

- Rapid roll-up door built in white lacquered aluminium structure
- Electric board with the soft stop, mechanical limit switches, frequency inverter

#### STANDARD MODELL MIT TRANSPARENTEM STREIFEN

- Schnellauf Rolltor aus weiß lackierten Aluminiumprofilen.
- Schaltelektronik mit Softstop, mechanische Endkursen, Industrie Schaltkasten mit Frequenzumrichter.

Other RAL colours see page 13  
 Andre RAL Farben, siehe Seite 13

#### KIT COMPONENTS

- 370W(ECO) / 750W (ECO PLUS)** motor controlled by inverter with 230Vac power
- Maneuver board **MC112** with up, down and stop buttons
- Security photocells **MFE**
- External push button

#### KOMPONENTEN DES KIT

- 370W(ECO) / 750W (ECO PLUS)** Motor, gesteuert über Wechselrichter mit 230VAC Stromversorgung.
- MC112** Schaltkasten mit Taster für Hoch, Runter und Stop.
- Sicherheitslichtschranken **MFE**
- Externen Taster

1mm transparent tarp.  
 Mit Glimmer von 1mm.

#### OPTIONAL

- Magnetic loop detector (page 80)
- Remote controls (page 74)
- Radars (page 19)

#### OPTIONAL

- Magnetischer Fahrzeug Detektor (Seite 80)
- Handsender (Seite 74)
- Radar (Seite 19)

**Certified dimensions of (W)3000 x (H)3000 for winds up to 32km/h (ECO) /40km/h (ECO PLUS).**  
 Abmessungen (L)3000 x (H)3000 zugelassen für Winde bis 32km/h /40km/h (ECO PLUS).

#### OPENING SPEED ADJUSTABLE

#### EINSTELLBARE ÖFFNUNGSGESCHWINDIGKEIT

### ECO RAPID DOOR / SCHNELLAUF ROLLTOR ECO

		WIDTH (mm) / BREITE (mm)			
		1500	2000	2500	3000
HEIGHT (mm) / HÖHE (mm)	2000				
	2500				
	3000				

### ECO PLUS RAPID DOOR / SCHNELLAUF ROLLTOR ECO PLUS

		WIDTH (mm) / BREITE (mm)					
		1500	2000	2500	3000	3500	4000
HEIGHT (mm) / HÖHE (mm)	2000						
	2500						
	3000						
	3500						
	4000						





## ROLL-UP RAPID DOOR / SCHNELLAUF ROLLTOR

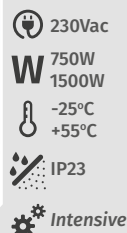

• Rapid door with **3 to 6 reinforcement struts** according to the dimension of the door, suitable for areas with **medium air pressure**

• Schnelllauf Rolltor mit **3 bis 6 Verstärkungsstreben** entsprechend der Größe des Tores, geeignet für Umgebungen mit **mittlerem Windwiderstand**

\* Technical measures on page 20  
\* Technische Maßangaben auf S. 20

### SPIN ROLL-UP / ROLLTOR

#### STANDARD MODEL WITH SEE-THROUGH BAND

- Roll-up rapid door built in white lacquered aluminium structure
- Electric board and high quality reducer, frequency inverter, soft start and soft stop, mechanical limit switches

Other RAL colours see page 13  
Andre RAL Farben, siehe Seite 13

2mm transparent tarp.  
Mit Glimmer von 1mm.

**Certified dimensions of (W)5000 x (H)5000 for winds up to 40km/h.**

Abmessungen (L)5000 x (H)5000 **zugelassen für Winde bis 40km/h.**

#### KIT COMPONENTS

- **750W/1500W** motor controlled by inverter with 230Vac power
- Maneuver board **MC112** (750W) / **MC114** (1500W) with up, down and stop buttons
- Security photocells **MFE**
- Exterior and interior waterproof push button
- Variable-speed drive

#### OPTIONAL

- Magnetic loop detector (page 80)
- Remote controls (page 74)
- Radars (page 19)

#### STANDARD MODELL MIT TRANSPARENTEM STREIFEN

- Schnelllauf Rolltor aus weiß lackierten Aluminiumprofilen
- Schaltelektronik und Reduktion in hoher Qualität, variable Frequenz mit Softstart und Stop, mechanische Endschalter

#### KOMPONENTEN DES KIT

- **750W/1500W** Motor, gesteuert über Wechselrichter mit 230Vac Stromversorgung.
- **MC112** (750W) / **MC114** (1500W) Schaltkasten mit Taster für Hoch, Runter und Stop.
- Sicherheitslichtschranken **MFE**
- Wasserdichter Innen und Außen Taster
- Geschwindigkeitsregulierung

#### OPTIONAL

- Magnetischer Fahrzeug Detektor (Seite 80)
- Handsender (Seite 74)
- Radar (Seite 19)

#### EINSTELLBARE ÖFFNUNGSGESCHWINDIGKEIT

#### OPENING SPEED ADJUSTABLE

		WIDTH (mm) / BREITE (mm)							
		1500	2000	2500	3000	3500	4000	4500	5000
HEIGHT (mm) / HÖHE (mm)	2000								
	2500								
	3000								
	3500								
	4000								
	4500								
5000									

SPIN 1

SPIN 2



## STACKING RAPID DOOR / SCHNELLLAUF ROLLTOR FALTBAR



- 230Vac
- W** 1500W  
2200W
- 25°C  
+55°C
- IP23
- Intensive

• Rapid door with **reinforcement struts in 50cm to 50cm**, suitable for areas with **high air pressure**

• Schnelllauf Rolltor mit **Verstärkungsstreben in 50cm zu 50cm** Abstand, geeignet für Umgebungen mit **hohem Windwiderstand**

\* Technical measures on page 21  
\* Technische Maßangaben auf S. 21

### PILE STACKING / FALTBAR

#### STANDARD MODEL WITH SEE-THROUGH BAND

- Stacking rapid door built in white lacquered aluminium structure and lateral guides in galvanized steel
- Electric board and high quality reducer, frequency inverter, soft start and soft stop, mechanical limit switches

#### KIT COMPONENTS

- **1500W to 2200W** motor controlled by inverter with 230Vac power
- Maneuver board **MC113** (2200W) / **MC114** (1500W) with up, down and stop buttons
- Security photocells **MFE**
- Exterior and interior waterproof push buttons
- Variable-speed drive

#### OPTIONAL

- Magnetic loop detector (page 80)
- Remote controls (page 74)
- Radars (page 19)

#### OPENING SPEED ADJUSTABLE

#### STANDARD MODELL MIT TRANSPARENTEM STREIFEN

- Schnelllauf Faltdoor hergestellt in einem Aluminium Gehäuse
- und verzinkten Blech, beides weiß lackiert
- Schaltelektronik und Verlangsamung in hoher Qualität, variabler Frequenzumwandler mit Soft Start und Stop, mechanische Endschalter

#### KOMPONENTEN DES KIT

- **1500W bis 2000W** Motor, gesteuert über Wechselrichter mit 230VAC Stromversorgung.
- **MC113** (2200W) / **MC114** (1500W) Schaltkasten mit Taster für Hoch, Runter und Stop.
- Sicherheitslichtschranken **MFE**
- Wasserdichter Innen und Außen Taster
- Geschwindigkeitsregulierung

#### OPTIONAL

- Magnetischer Fahrzeug Detektor (Seite 80)
- Handsender (Seite 74)
- Radar (Seite 19)

#### EINSTELLBARE ÖFFNUNGSGESCHWINDIGKEIT

Other RAL colours see page 13  
Andere RAL Farben siehe Seite 13

2mm transparent tarp.  
Mit Glimmer von 2mm.

**Certified** dimensions of (W)8000 x (H)8000 for winds up to 55km/h.

Abmessungen (L)8000 x (A)8000 zugelassen für Winde bis 55km/h.

HEIGHT (mm)/HÖHE (mm)	WIDTH (mm)/ BREITE (mm)															
	3000	3500	4000	4500	5000	5500	6000	6500	7000	7500	8000	9000	10 000	11 000	12 000	13 000
3000																
3500																
4000																
4500																
5000																
5500																
6000																
6500																
7000																
7500																
8000																
9000																
10000																

For production above these dimensions, please contact us. / Produktion von Massen über der Tabelle hinaus auf Anfrage.



**SELF-REPAIRING RAPID DOOR / SCHNELLAUF ROLLTOR SELBSTREPARIEREND**

- 230Vac
- W** 750W
- 25°C  
+55°C
- IP23
- Intensive

**SPECIAL GUIDES**

- When the tarpaulin hits and jumps out, the self-repair system on the ascent forces the tarpaulin back to the place.

**SPEZIALE FÜHRUNG**

- Wenn die Plane ein Aufprall erleidet und herauspringt, zwingt das selbstreparierende System beim Aufrollen die Plane zurück an die Führung.



\* Technical measures on page 21  
\* Technische Maßangaben auf S. 21

## **FIX**

### **SELF-REPAIRING / SELBSTREPARIEREND**

**STANDARD MODEL**

- Rapid roll-up door built in white lacquered aluminium structure
- Electric board with the soft stop, mechanical limit switches, frequency inverter

Other RAL colours see page 13  
Andere RAL Farben siehe Seite 13

2mm transparent tarp.

Mit Glimmer von 2mm.

**KIT COMPONENTS**

- **750W** motor controlled by inverter with 230Vac power
- Maneuver board **MC112** with up, down and stop buttons
- Security photocells **MFE**
- External push button

**OPTIONAL**

- Magnetic loop detector (page 80)
- Remote controls (page 74)
- Radars (page 19)

**OPENING SPEED ADJUSTABLE****STANDARD MODELL**

- Schnelllauf Rolltor hergestellt aus Aluminium Profile weiß lackiert
- Schaltelektronik und Verlangsamung, mechanische Endschalter, industrie Schaltkasten mit variabler Frequenz

**KOMPONENTEN DES KIT**

- **750W** Motor, gesteuert über Wechselrichter mit 230VAC Stromversorgung.
- **MC112** Schaltkasten mit Taster für Hoch, Runter und Stop.
- Sicherheitslichtschranken **MFE**
- Externer Taster

**OPTIONAL**

- Magnetischer Fahrzeug Detektor (Seite 80)
- Handsender (Seite 74)
- Radar (Seite 19)

**EINSTELLBARE ÖFFNUNGSGESCHWINDIGKEIT**

		WIDTH (mm) / BREITE (mm)					
		1500	2000	2500	3000	3500	4000
HEIGHT (mm) / HÖHE (mm)	2000						
	2500						
	3000						
	3500						
	4000						

FIX 1

FIX 2





## ACCESSORIES / ZUBEHÖR

**Tunnel Kit for ECO/ECO PLUS Rapid Door**

- The kit allows **ECO/ECO PLUS Rapid Door** to be installed inside of passage (tunnel).

**KIT Tunnel Schnelllauf Rolltor ECO/ECO PLUS**

- Kit, dass die Installation des **Schnelllauf Rolltor ECO/ECO PLUS** in einem Durchgang (Tunnel) erlaubt.

**Tunnel Kit for SPIN Rapid Door**

- The kit allows **SPIN Rapid Door** to be installed inside of passage (tunnel).

**KIT Tunnel Schnelllauf Rolltor SPIN**

- Kit, dass die Installation des **Schnelllauf Rolltor Rollend** in einem Durchgang (Tunnel) erlaubt.

**Tunnel Kit for PILE Rapid Door**

- The kit allows **Stacking Rapid Door** to be installed inside of passage (tunnel).

**KIT Tunnel Schnelllauf PILE**

- Kit, dass die Installation des **Schnelllauf Falttor** in einem Durchgang (Tunnel) erlaubt.

**ANTI-STORM KIT / ANTI STURM KIT**

The kit allows reinforcing the resistance of the rapid doors to strong winds.  
Compatible with: **SPIN** and **PILE**.

*Kit, das den Widerstand der Schnelllauf Rolltore bei starkem Wind verstärkt.  
Kompatibel mit: **SPIN** und **PILE**.*

(linear meter / laufenden meter)

		HEIGHT (mm) / HÖHE (mm)	PILE STACKING / FALTBAR		HEIGHT (mm) / HÖHE (mm)
		MAX 5470			MAX 8500
WIDTH (mm) / BREITE (mm)	MAX 4390	CLASS 3 (≈120km/h)	WIDTH (mm) / BREITE (mm)	MAX 8050	CLASS 2 (≈100km/h)
	MAX 5390	CLASS 2 (≈100km/h)			

## ACCESSORIES / ZUBEHÖR

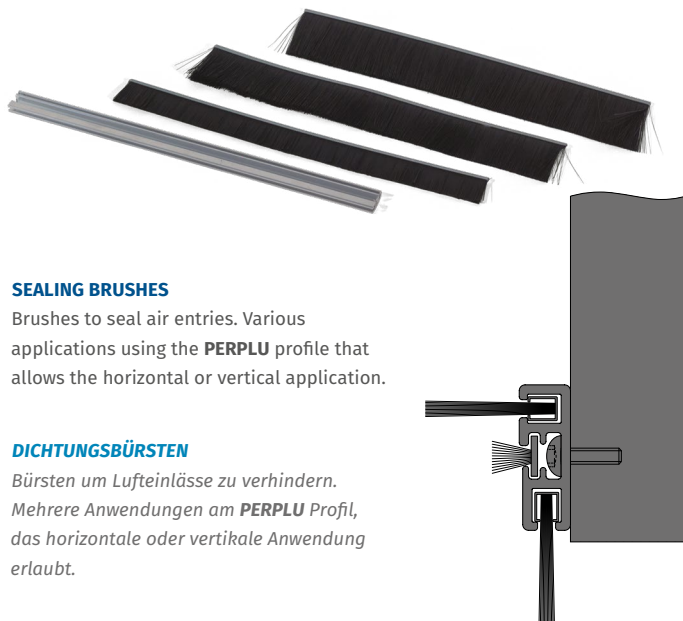

### SEALING BRUSHES

Brushes to seal air entries. Various applications using the **PERPLU** profile that allows the horizontal or vertical application.

### DICHTUNGSBÜRSTEN

Bürsten um Lufteinlässe zu verhindern. Mehrere Anwendungen am **PERPLU** Profil, das horizontale oder vertikale Anwendung erlaubt.

MODEL / MODELL	HEIGHT / HÖHE	COLOUR / FARBE
<b>PLU20</b>	20mm	Black / SCHWARZ
<b>PLU40</b>	40mm	Black / SCHWARZ
<b>PLU40B</b>	40mm	White / WEIß
<b>PLU60</b>	60mm	Black / SCHWARZ
<b>PLU80</b>	80mm	Black / SCHWARZ
<b>PLU100</b>	100mm	Black / SCHWARZ
<b>PERPLU</b>		Natural / Natur

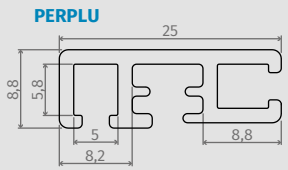

Maximum brush length: **3m**.  
Maximum aluminium profile length: **6m**.

Maximale Länge der Bürsten: **3m**.  
Maximale Länge des Aluminium Profil: **6m**.



### RAP200

Radar to operate up to 6000mm high.

Radar für Funktionen bis zu 6000mm höhe.



### RAP204SP

Radar to operate up to 4000mm high.

Radar für Funktionen bis zu 4000mm höhe.



### M1601

Infrared radar up to 3000mm high.

Infrarot Radar bis zu 3000mm Höhe.

### MC112

Control board with a built-in frequency inverter, for three-phase motors up to 750W, 230Vac power supply, with the slowdown, limit switches.

Steuerung mit eingebautem Frequenzumwandler, für Drehstrommotoren bis 750W, Stromversorgung 230Vac, mit Verlangsamung, Endschalter.

### MC114

Control board with a built-in frequency inverter, for three-phase motors up to 1500W, 230Vac power supply, with the slowdown, limit switches.

Steuerung mit eingebautem Frequenzumwandler, für Drehstrommotoren bis 1500W, Stromversorgung 230Vac, mit Verlangsamung, Endschalter.

### MC113

Control board with a built-in frequency inverter, for three-phase motors up to 2200W, 230Vac power supply, with the slowdown, limit switches.

Steuerung mit eingebautem Frequenzumwandler, für Drehstrommotoren bis 2200W, Stromversorgung 230Vac, mit Verlangsamung, Endschalter.

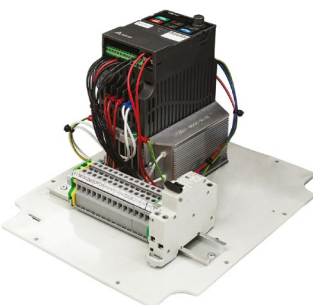

Complete box for **MC112**, **MC113** and **MC114** control boards with buttons and plug.

Komplette Box für die Steuerungen **MC112**, **MC113** und **MC114** mit Tasten und Stecker.

(Control board box / Box für Steuerung)





# EXTRAS / EXTRA

## Technical measures of the Eco Rapid Door / Maße des Schnellauf Rolltor ECO

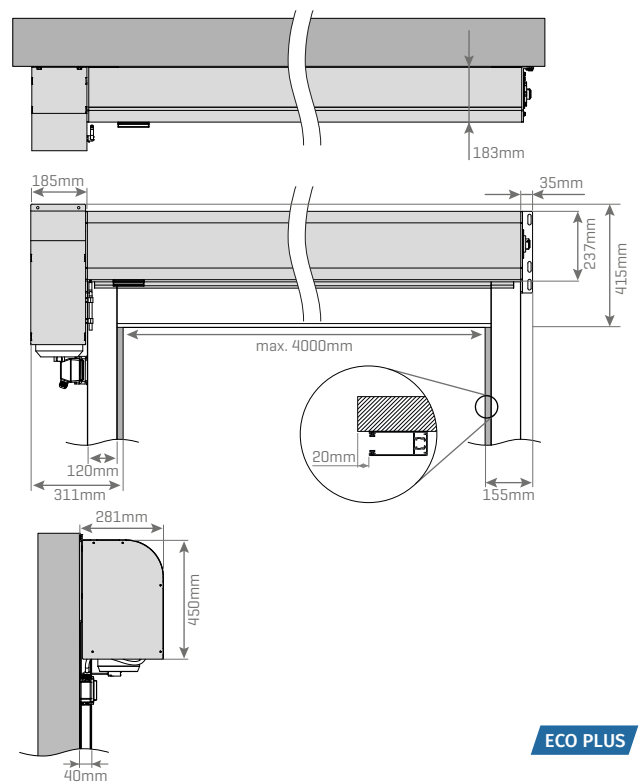
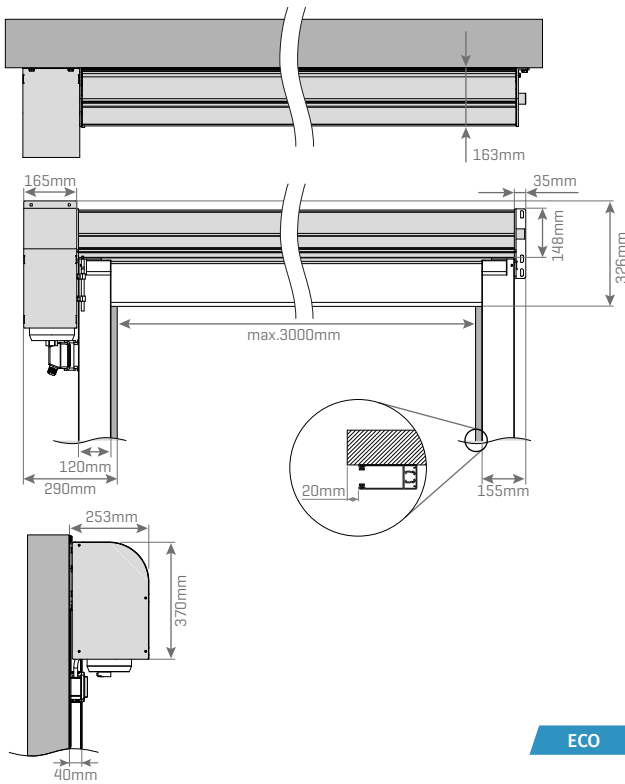

## Technical measures of the Roll-up Door / Maße des Schnellauf Rolltor

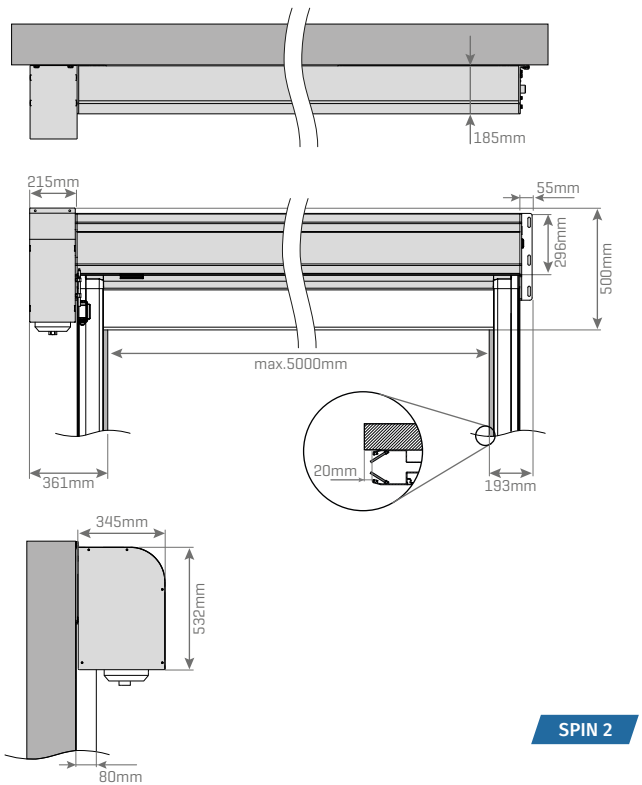
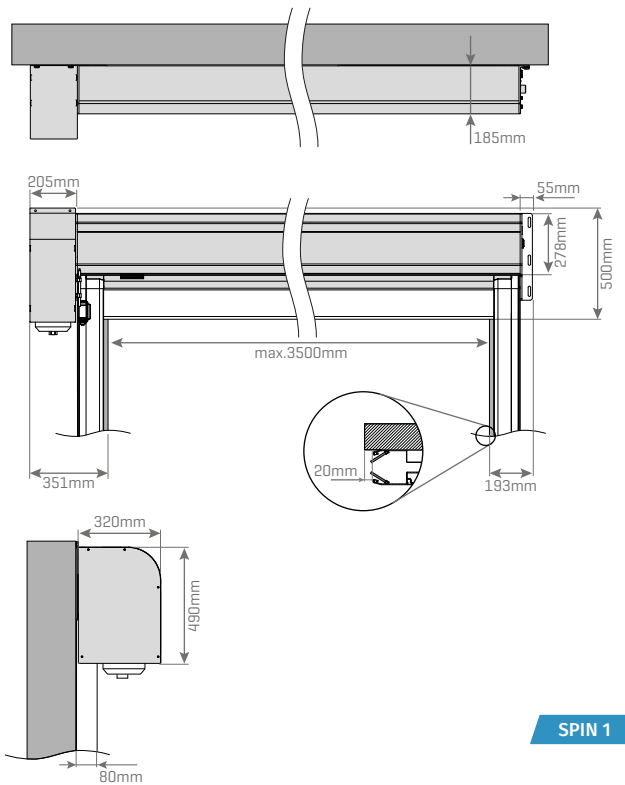

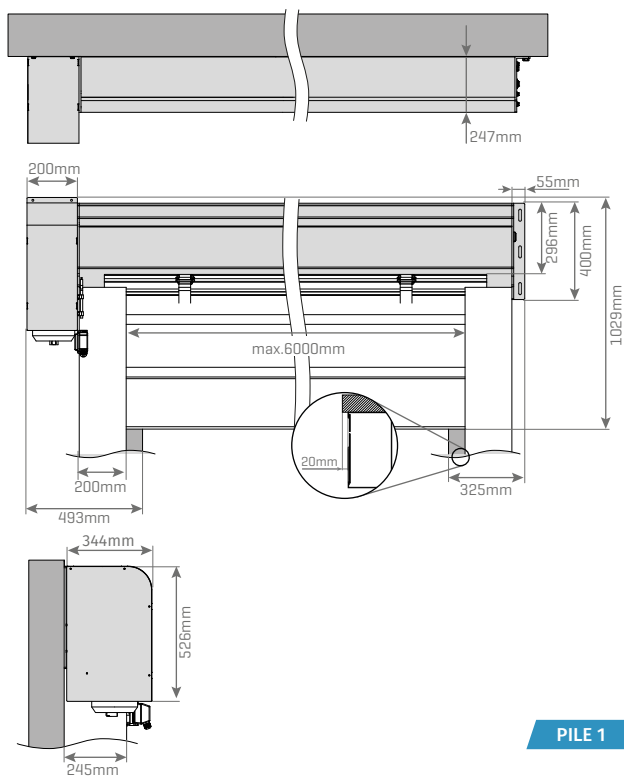
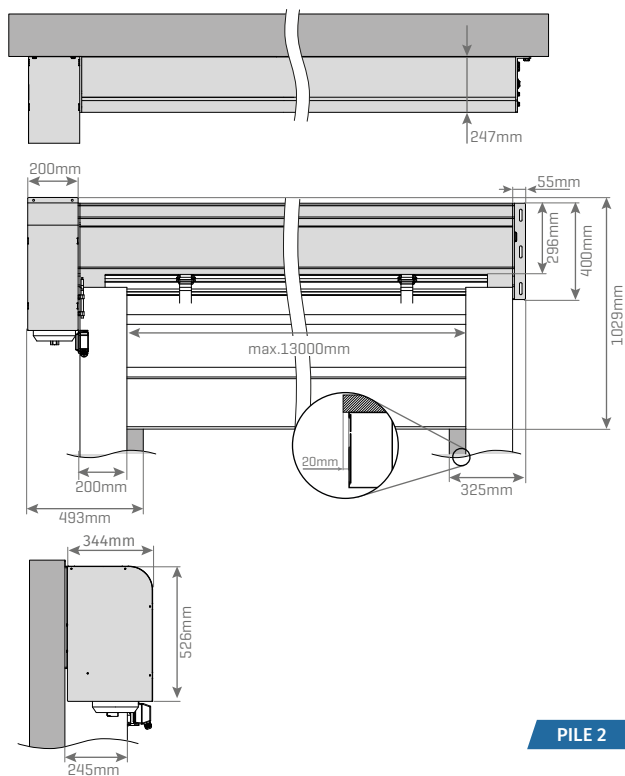
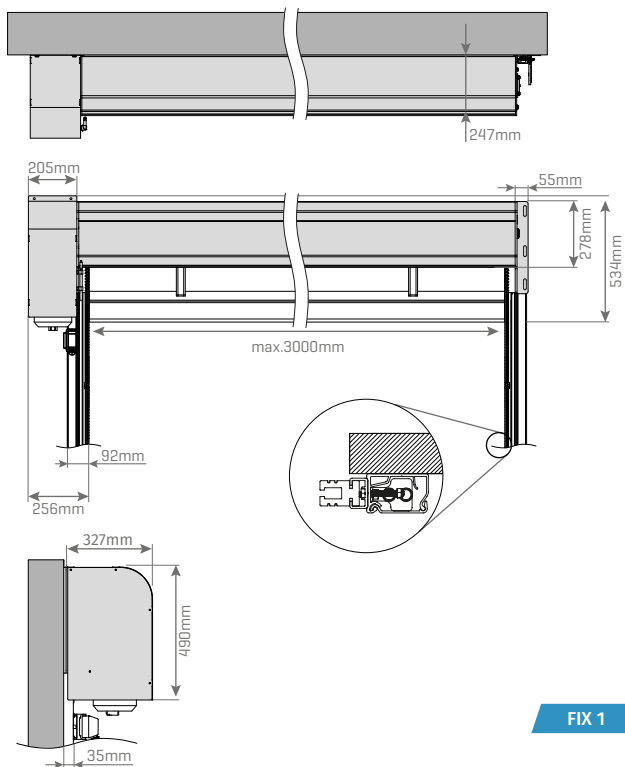
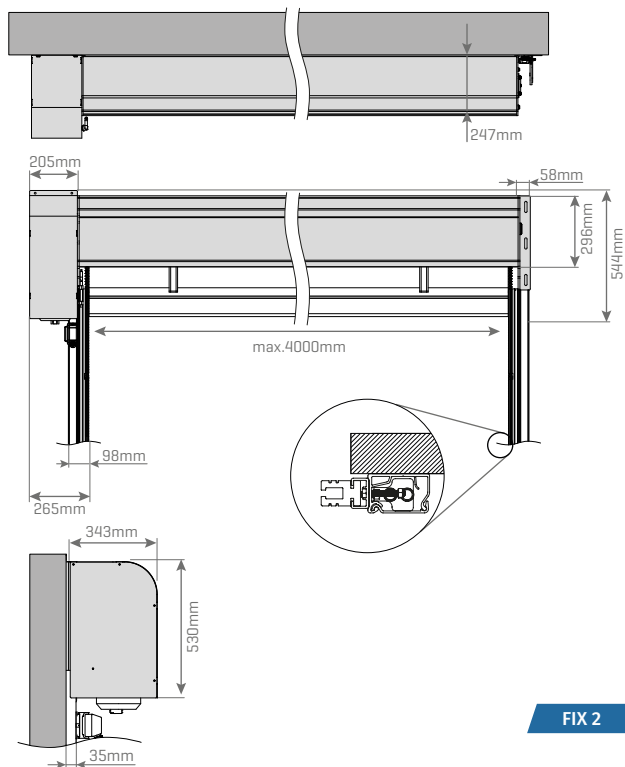
**EXTRAS / EXTRA**
**Technical measures of the Stacking Door / Maße des Schnelllauf Falttor**

**PILE 1**

**PILE 2**
**Technical measures of the Self-Repairing Rapid Door / Maße des Schnelllauf Selbstreparierend**

**FIX 1**

**FIX 2**





Motorline  
PROFESSIONAL

Motorline  
PROFESSIONAL





**CORTA-FOGO**  
**FEUER SCHUTZ**





## PORTA CORTA-FOGO / PUERTA CORTAFUEGO



- 230Vac
- 24Vdc
- W** 60W
- 10 RPM
- 25°C  
+55°C
- IP55
- 50%

### CE CERTIFICATION

- **E120** - Resistant to the spread of flames and gases up to 120 minutes
- **EW90** - Resistant to the spread of flames and radiations up to 90 minutes
- **EI60** - Resistant to flame spread and temperature up to 60 minutes

### EC ZERTIFIZIERUNG

- **E120** - Beständig gegen Ausbreitung von Flammen und Gasen bis zu 120min
- **EW90** - Beständig gegen Ausbreitung von Flammen und Strahlungen bis zu 90min
- **EI60** - Beständig gegen Ausbreitung von Flammen und Temperatur bis zu 60min

\* Technical Measures on page 25

\**Technische Maßangaben auf S. 25*

Profiles RAL Color:  
**defined by the customer**  
Other colors/finishes:  
**price upon request**

Profil RAL Farbe:  
**Vom Kunden angegeben**  
**Andere Farben / Oberflächen:**  
**Preis auf Anfrage**

## FLAMA

### STANDARD MODEL

- Fire curtain built in galvanized steel profiles, lacquered to the desired color

### COMPONENTES DO KIT

- **24V / 60W** Motor
- Maneuver board

### FABRIC FEATURES

- Yarn: 2000 dtex PES HT
- Weight: 710 g/m<sup>2</sup>
- Tensile strength: >4500 N/5 cm
- Tear resistance: >4600 N/5 cm
- Adherence: 6-7 %
- Finishing: 4400 cN

### MODELO STANDARD

- Brandschutz Rolltor mit Profilen aus verzinktem Stahl, lackiert in der gewünschten Farbe

### KIT KOMPONENTEN

- Motor **24 V / 60W**
- Tabelle der Manöver

### STOFFEIGENSCHAFTEN

- Garn: 2000 dtex PES HT
- Gewicht: 710 g/m<sup>2</sup>
- Zugfestigkeit: >4500 N/5cm
- Reißfestigkeit: >4600 N/5cm
- Adhäsion: 6-7%
- Struktur: 4400 cN

		WIDTH (mm) / BREITE (mm)												
		2000	2500	3000	3500	4000	4500	5000	5500	6000	6500	7000	7500	8000
HEIGHT (mm) / HÖHE (mm)	2000													
	2500													
	3000													
	3500													
	4000													
	4500													
	5000													
	5500													
	6000													
6500														

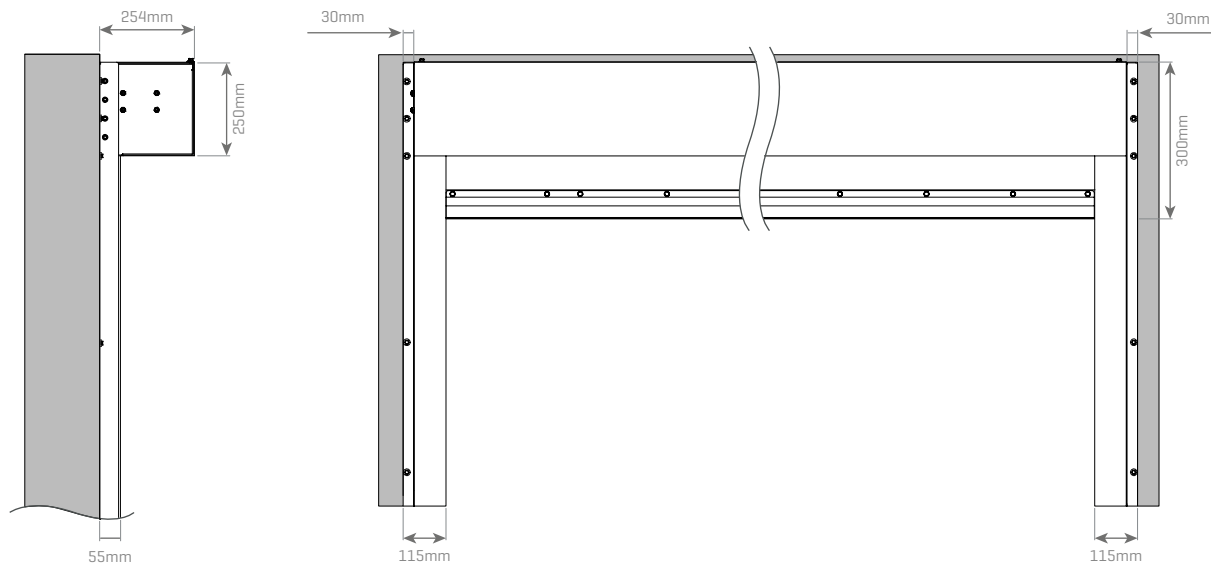
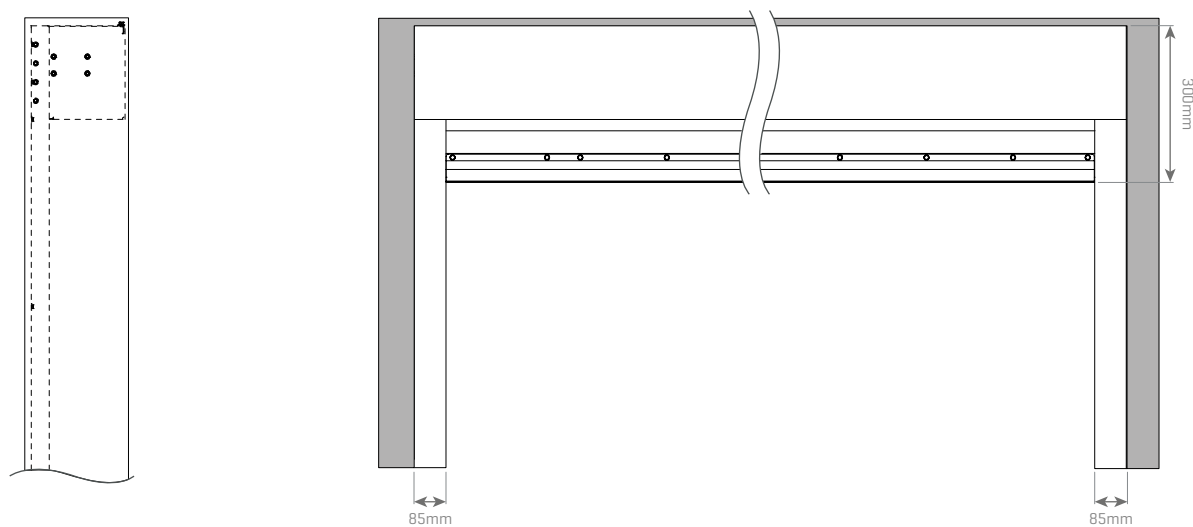
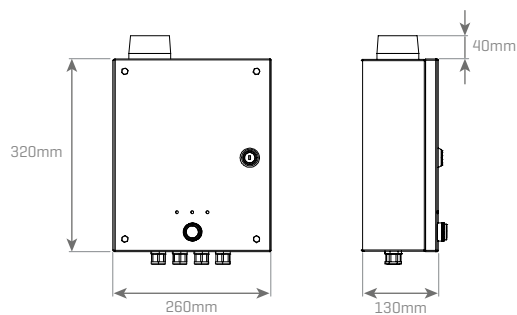
**EXTRAS / EXTRA**
**Measures of the Fire curtain - outside the span / Mesures de la porte coupe-feu - Hors passage**

**Measures of the Fire Curtain / Mesures de la porte coupe-feu**

**Measures of the Incorporated Control Board / Mesures de la carte électronique intégrée**



## REMOTE CONTROLS / HANDSENDER

Remote controls 433Mhz Rolling Code  
Handsender Rolling Code 433Mhz



Wall holder for FALK.  
Wandhalter für FALK.



Visor clip for FALK. Ideal to use in car visors.

Feder Halterung für FALK. Ideal für das Auto.

### FALK

Remote control with 4 channels.  
Fernbedienung mit 4 Kanälen.

## PHOTOCELLS / LICHTSCHRANKEN



### MF30

Modulated infrared pair of photocells with a nominal range 25m.

Satz Infrarot Lichtschranken, moduliert mit nominaler Reichweite von 25m.



### MFE

Modulated reflective infrared pair of photocells with a nominal range 12m. Mirror and protections included.

Externe Lichtschranke reflektierend, moduliert mit Spiegel und nominaler Reichweite von 12m. Spiegel und Schutzvorrichtungen inklusive.



### MIRROR / SPIEGEL

Mirror for 12 meters.  
Spiegel für 12 meter.



### MFSE

Holder for the mirror.  
Halterung für Spiegel.

## FLASHING LAMP / BLINKLAMPEN



• MP105

• MP205

### MP105

### MP205

Universal LED flashing lamp, compatible for all control board types

- 110Vac / 230Vac / 24Vac/dc / 12Vac/dc power
- Programmable for flash and steady light

Universal LED Blinklampe, kompatibel mit allen Typen Steuerungen

- Stromversorgung 110Vac | 230Vac / 24Vac/dc / 12Vac/dc
- Programmierbar für Blinken und Dauerlicht

## ACCESS CONTROL / ZUGANGSKONTROLLE

### GSM M170

- Power Supply: 9-32V DC / 7-24V AC
- Output: 0.5 A to 125 VAC; 1 A to 24 VDC
- Temperature range: -25°~+55°C

#### **GSM**

- Frequency: Quad-band 850/900/1800/1900 MHz
- Power transmission: Compatible with GSM phase 2/2 + Class 4 (2W) GSM 850 and EGSM 900 Class 1 (1W) DCS 1800 and PCS 1900

\*Exterior **GSM antenna** included.

- Stromversorgung: 9-32Vdc / 7-24Vac
- Ausgang: 0.5 A an 125 Vac; 1 A an 24Vdc
- Temperaturbereich: -25° ~+55°C

#### **GSM**

- Frequenz: Quad-Band 850/900/1800/1900 MHz
- Sendeleistung: Kompatibel mit GSM phase 2/2 + Klasse 4 (2W) an GSM 850 und EGSM 900 Klasse 1 (1W) an DCS 1800 und PCS 1900

\***GSM Außenantenne** inklusive.



### GSM M175

- Two Relay outputs: via telephone call and SMS or only via SMS
- Send SMS with result of the operation performed
- User configuration with hourly and daytime control
- Possibility of placing relays in Monostable and Bistable mode

\*Exterior **GSM antenna** included.

- Zwei Relaisausgänge: über Telefonanruf und SMS oder nur per SMS
- Senden vom eine SMS mit dem Ergebnis der durchgeführten Operation
- Benutzerkonfiguration mit Stunden und Tagessteuerung
- Möglichkeit, Relais in Mono und Bistabil zu schalten.

\***GSM Außenantenne** enthalten



**COMING SOON**  
**IN KÜRZE ERHÄLTICH**



• With Microsim format / Mit Microsim Format



• With Micro SD format / Mit Micro SD Karte

### ANTENA GSM

GSM M170 and M175 antenna for larger range, areas with low network signal.

Antenne für die GSM M170 und M175, für größere Reichweite in niedrigen Netzwerkbereichen.





### **TEC1**

Wireless keyboard:

- Opens up to 2 doors per keyboard
- For exterior use
- Anti-vandalism, built in aluminum
- Illuminated keyboard

*Funk Tastatur:*

- *Kann bis zu 2 Tore mit der gleichen Tastatur öffnen*
- *Für Außenbereich*
- *Anti-Vandalismus, hergestellt in Aluminium*
- *Nachtbeleuchtung*



### **TEC100**

Standalone keyboard:

- Memory for 2000 users
- Waterproof and anti-vandalism material with IP68
- Allows access to code or RFID reader 125khz
- Allows being connected to **MCA01/02** for access management
- Lock and alarm output

Recommended working on «standalone» or as access management through the connection to the **MCA01/02**.

*Standard Tastatur:*

- *Kapazität für 2000 Nutzer*
  - *Wasserdichtes und vandalismussicheres Material mit IP68*
  - *Ermöglicht den Zugriff per Code oder RFID Leser 125khz*
  - *Ermöglicht die Verbindung mit MCA01/02 für die Zugriffsverwaltung.*
  - *Ausgang für Schloss und Alarm*
- Empfohlen für die Arbeit in "Standalone" oder als Zugriffsverwaltung über die Verbindung zu MCA01/02.*



### **MLB2**

Standalone biometric sensor:

- Allows reading of RFID cards and fingerprint
- Can work alone without software
- Anti-vandalism
- For access control management, it can be connected to the **MCA01/02**
- Capacity for 1000 fingerprints and 2000 RFID cards

It is widely used in companies, offices, factories, condominiums etc.

*Standalone biometrischer Sensor:*

- *Ermöglicht das Lesen von RFID Karten und Fingerabdrücken*
  - *Sie können selbstständig arbeiten, ohne die Hilfe von Software*
  - *Antivandalismus*
  - *Für die Verwaltung der Zugangskontrolle und ermöglicht die Verbindung mit MCA01/02*
  - *Kapazität von bis zu 1000 Fingerabdrücken und 2000 RFID Karten*
- Ideal für den Einsatz in Unternehmen, Büros, Wohngemeinschaften usw*





### **MLB1**

Biometric reader and RFID with access control software:

- Reading RFID card, code and fingerprint
- Software included for access control management
- Allows 3000 fingerprints and 5000 different cards
- Use a TFT display for easy setup

Recommended for use in condominiums and company when necessary to do access control management.

*Biometrieleser und RFID mit Zutrittskontrollsoftware:*

- *RFID Karten Leser, Code und Fingerabdruck*
- *Software für die Zugriffskontrolle vorbereitet*
- *Erlaubt 3000 Ausdrücke und 5000 verschiedene Karten*
- *Verwendet ein TFT Display für eine einfache Einrichtung*

*Empfohlen für die Verwendung in Wohngemeinschaften und Firmen, wo es notwendig ist, die Zugangskontrolle zu verwalten.*



### **MLB4**

Biometric Fingerprint Reader:

- Uploading information to Windows servers.
- Ideal for storage and access control.

*Biometrischer Fingerabdruckleser:*

- *Hochladen von Informationen auf Windows-Server ermöglicht.*
- *Ideal für die Lagerung und Zugriffskontrolle.*



### **MLB3**

Biometric reader RS485 and RFID:

- Biometric reader with RS485 communication to work as a "slave" of access control **MLB1**

*Biometrieleser RS485 und RFID:*

- *Biometrischer Leser mit RS485 Kommunikation ergänzt die Hauptzugangskontrolle **MLB1***



### **MLS4**

125khz RFID reader:

- Possibility to connect to the **MCA01/02** control board (see page 80) for access management
- Antivandalism with IP68
- Capacity for up to 10000 users
- Allows "Anti-passback"

*RFID 125khz Lesegerät mit das*

*Anschlussmöglichkeit an die Steuerung **MCA01/02** (siehe Seite 80) für die Zugriffsverwaltung:*

- *Antivandalismus mit IP68*
- *Kapazität für bis zu 10000 Benutzer*
- *Erlaubt "Anti-Passback" Funktion*



### **ML4**

RFID Reader 125KHZ:

- Reading distance 10cm
- Connection to **MCA01/02/04** for access control management
- Weigang communication 26/34 bits

RFID Leser 125KHZ:

- Leseabstand bis 10cm
- Verbindung zu **MCA01/02/04** für die Zugriffskontrollverwaltung
- Kommunikation Weigang 26/34 Bit



### **MB1**

Proximity card (credit card type).

Compatible with MLS4, ML4, MLB3, MLB2, MLB1 and TEC100.

Codierte Annäherungskarte Typ Kreditkarte

Kompatibel mit MLS4, ML4, MLB3, MLB2, MLB1 und TEC100.



### **MB2**

Codified key chain of approximation; Waterproof.

Compatible with MLS4, ML4, MLB3, MLB2, MLB1 and TEC100.

Codierter Schlüsselanhänger, zum Annähern; Wasserdichtes Material.

Kompatibel mit MLS4, ML4, MLB3, MLB2, MLB1 und TEC100.



### **MB18**

Touch button:

- Button without mechanical parts
- LED indicator
- Tested for over 1 million openings

Klingel Taste:

- Taste ohne mechanische Teile
- LED Anzeige
- Getestet mit über 1 Million Öffnungen



### **MB17**

- Allows giving opening order without touch
- Range of about 10cm
- LED indicator

Recommended for hospitals or where is not permitted the touch for the door opening.

- Ermöglicht ein Öffnungs Befehl ohne zu Klingeln
- Mit ca. 10cm Reichweite
- LED Anzeige

Empfohlen für den Krankenhausgebrauch oder für Orte, an denen das Klingeln nicht empfohlen wird.









COMPETE  
2020

PORTUGAL  
2020



UNIÃO EUROPEIA  
Fundos Europeus  
Estruturais e de Investimento



**Nordisk Dørautomatik ApS / Flexiporte ApS**  
Cikorievej 80  
5220 Odense SØ  
Denmark

[www.flexiporte.dk](http://www.flexiporte.dk)  
[www.nordiskdoraautomatik.com](http://www.nordiskdoraautomatik.com)